

pro asfaltovou izolaci  
(dlouhé gumové vodotěsné vložky AAS)

## FP 130 NI Is

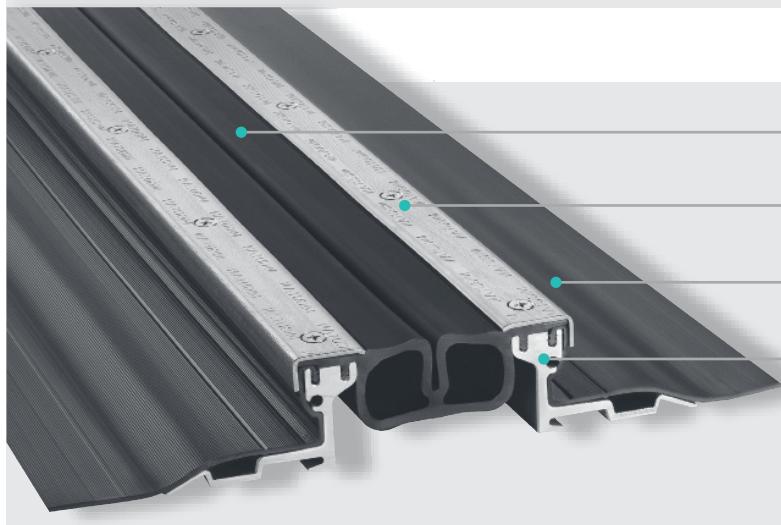

**Centrální vložka na horním povrchu**

Vizuální kontrola a výměna bez porušení povrchu

**Krycí lišty z nerezové oceli se zdrsněným protismykovým povrchem**  
100% vodotěsné při max. tlaku

**Dlouhé díly AAS se zdrsněným povrchem na obou stranách**  
Nejlepší možné spojení s izolací

**Montážní konzole jsou vyrobeny z vysokopevnostního hliníku**  
Vysoká zatížení bez nebezpečí koroze

**K dispozici jsou úřední atesty dokládající vodotěsnost**

Hlavní vložka s dvojitou strukturou zajišťující vícevrstvou ochranu

Profil	Šířka spáry max. bf max [mm]	Celkový pohyb Δbf [mm]	Viditelná šířka profilu bs [mm]	Celková šířka profilu bt [mm]	Instalační výška h [mm]	Zatížení [kN]	Zatížení [kN]	Zatížení [kg/mm šířka kola]
FP130/25 NI Is*	100	90 (± 45)	133	260	25	–	–	–
FP130/35 NI Is*	100	90 (± 45)	133	260	35	600	130	–
FP130/45 NI Is	100	90 (± 45)	133	249	46	90	70	–
FP130/60 NI Is	100	90 (± 45)	133	260	60	60	35	–
FP130/80 NI Is	100	90 (± 45)	133	260	81	60	35	–
FP130/95 NI Is	100	90 (± 45)	133	260	97	osobní vozidla	–	–
FP 130/115 NI Is	100	90 (± 45)	133	260	117	osobní vozidla	–	–

\* Minimální šířka spáry 75 mm

Profily s montážní výškou od 60 mm a vyšší lze upravit pro vyšší zatížení.

Kontaktujte nás, poradíme vám.

