

pro podlahy opatřené nátěrovými systémy  
(krátké gumové vodotěsné vložky AAS)

## FP 130 NI ss

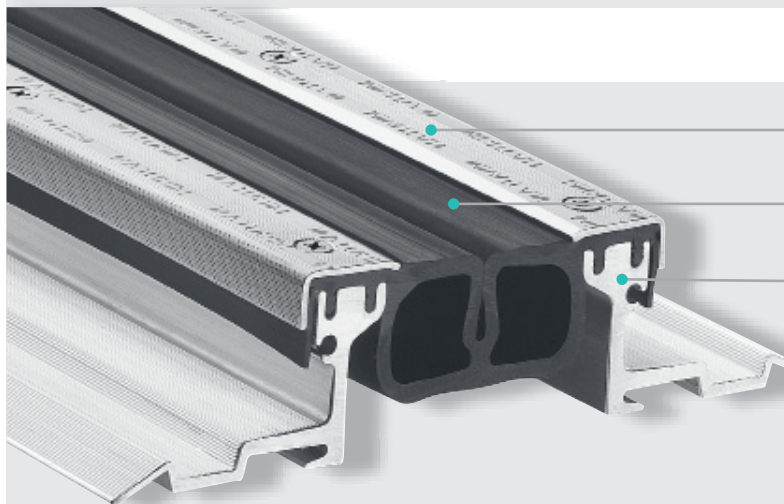

Krycí lišty z nerezové oceli se zdrsňeným protismykovým povrchem  
100% vodotěsné při max. tlaku

Centrální vložka na horním povrchu  
Vizuální kontrola a výměna bez porušení povrchu

Montážní konzole jsou vyrobeny z vysokopevnostního hliníku  
Vysoká zatížení bez nebezpečí koroze

K dispozici jsou úřední atesty dokládající vodotěsnost  
Hlavní vložka s dvojitou strukturou zajišťující vícevrstvou ochranu

Spojovací spára s profilem AAP 50/20 pro použití se spárovacím tmelem  
Správné a ekonomické napojení nátěrového systému

Profil	Šířka spáry max. bf max [mm]	Celkový pohyb $\Delta b_f$ [mm]	Viditelná šířka profilu $b_s$ [mm]	Celková šířka profilu $b_t$ [mm]	Instalační výška h [mm]	Zatížení [kN]	Zatížení [kN]	Zatížení [kg/mm šířka kola]
FP 130/25 NI ss*	100	90 ( $\pm 45$ )	133	260	25	600	130	–
FP 130/35 NI ss*	100	90 ( $\pm 45$ )	133	260	35	600	130	–
FP 130/45 NI ss	100	90 ( $\pm 45$ )	133	249	46	90	70	–
FP 130/60 NI ss	100	90 ( $\pm 45$ )	133	260	60	60	35	–
FP 130/80 NI ss	100	90 ( $\pm 45$ )	133	260	81	60	35	–
FP 130/95 NI ss	100	90 ( $\pm 45$ )	133	260	97	osobní vozidla	–	–
FP 130/115 NI ss	100	90 ( $\pm 45$ )	133	260	117	osobní vozidla	–	–

\* Minimální šířka spáry 75 mm

Profily s montážní výškou od 60 mm a vyšší lze upravit pro vyšší zatížení.

Kontaktujte nás, poradíme vám.

