

pro podlahy opatřené nátěrovými systémy  
(krátké gumové vodotěsné vložky AAS)

## FP 155 NI ss

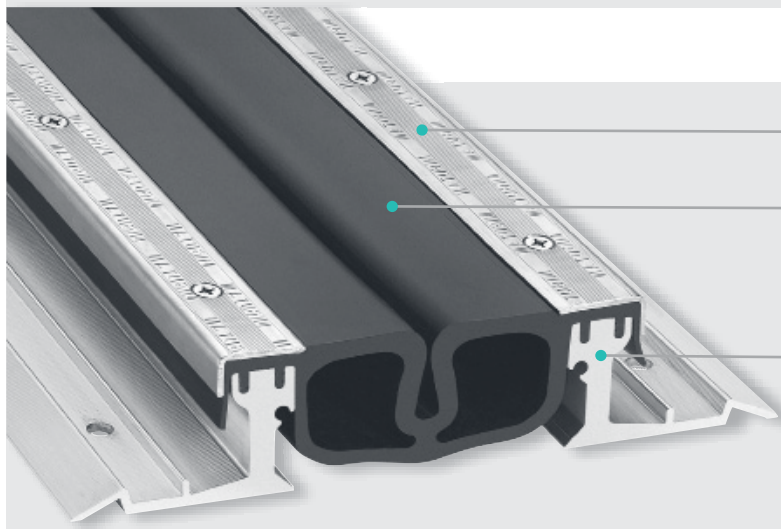

Krycí lišty z nerezové oceli se zdrsňeným protismykovým povrchem  
100% vodotěsné při max. tlaku

Centrální vložka na horním povrchu  
Vizuální kontrola a výměna bez porušení povrchu

K dispozici jsou úřední atesty dokládající vodotěsnost  
Hlavní vložka s dvojitou strukturou zajišťující vícevrstvou ochranu

Montážní konzole jsou vyrobeny z vysokopevnostního hliníku  
Vysoká zatížení bez nebezpečí koroze

Spojovací spára s profilem AAP 50/20 pro použití se spárovacím tmelem  
Správné a ekonomické napojení nátěrového systému

Profil	Šířka spáry max. b <sub>f</sub> max [mm]	Celkový pohyb Δb <sub>f</sub> [mm]	Viditelná šířka profilu b <sub>s</sub> [mm]	Celková šířka profilu b <sub>t</sub> [mm]	Instalační výška h [mm]	Zatížení [kN]	Zatížení [kN]	Zatížení [kg/mm šířka kola]
FP 155/25 NI kF*	120	120 (± 60)	155	282	25	120	35	–
FP 155/35 NI kF*	120	120 (± 60)	155	282	35	120	35	–
FP 155/45 NI kF*	120	120 (± 60)	155	271	46	60	35	–
FP 155/60 NI kF*	120	120 (± 60)	155	282	60	35	35	–
FP 155/80 NI kF*	120	120 (± 60)	155	282	81	35	35	–
FP 155/95 NI kF	120	120 (± 60)	155	282	97	osobní vozidla	–	–
FP 155/115 NI kF	120	120 (± 60)	155	282	117	osobní vozidla	–	–

\* Minimální šířka spáry 95 mm

Profily s montážní výškou od 60 mm a vyšší lze upravit pro vyšší zatížení.

Kontaktujte nás, poradíme vám.

