

pro podlahy opatřené nátěrovými systémy  
(krátké gumové vodotěsné vložky AAS)

## FP(G).../60 S NI ss pro velké zatížení

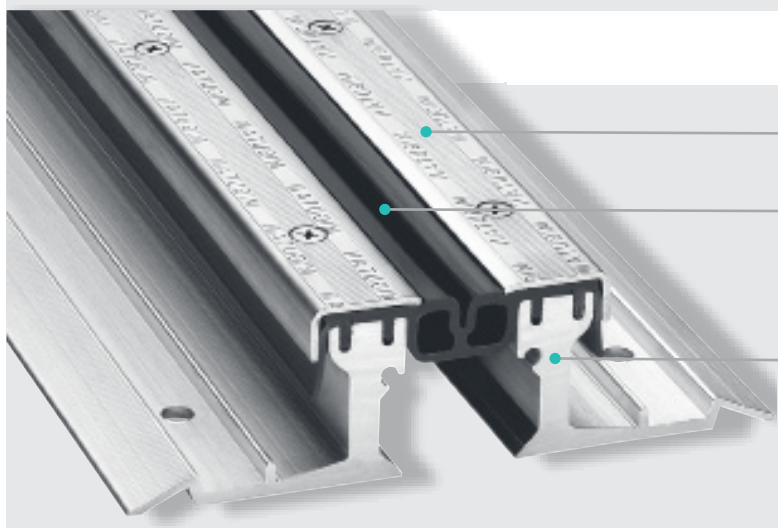

Krycí lišty z nerezové oceli se zdrsňeným protismykovým povrchem  
100% vodotěsné při max. tlaku

Centrální vložka na horním povrchu  
Vizuální kontrola a výměna bez porušení povrchu

K dispozici jsou úřední atesty dokládající vodotěsnost  
Hlavní vložka s dvojitou strukturou zajišťující vícevrstvou ochranu

Montážní konzole jsou vyrobeny z vysokopevnostního hliníku  
Vysoká zatížení bez nebezpečí koroze

Spojovací spára s profilem AAP 50/20 pro použití se spárovacím tmelem  
Správné a ekonomické napojení nátěrového systému

Profil	Šířka spáry max. bf max [mm]	Celkový pohyb $\Delta b_f$ [mm]	Viditelná šířka profilu b <sub>s</sub> [mm]	Celková šířka profilu b <sub>t</sub> [mm]	Instalační výška h [mm]	Zatížení [kN]	Zatížení [kN]	Zatížení [kg/mm šířka kola]
FP 80/60 S NI ss	35	20 (± 10)	82	201	60	600	130	6,5
FPG 80/60 S NI ss	35	16 (± 8)	82	201	60	600	130	6,5
FP 90/60 S NI ss	50	40 (± 20)	95	214	60	600	130	–
FPG90/60 S NI ss	50	20 (± 10)	95	214	60	600	130	4,3
FP110/60 S NI ss	65	60 (± 30)	111	230	60	600	130	–
FPG 110/60 S NI ss	65	40 (± 20)	111	230	60	600	130	–
FP 130/60 S NI ss	90	90 (± 45)	133	260	60	600	130	–
FP 155/60 S NI ss	110	120 (± 60)	155	274	60	300	70	–

