

pro asfaltovou izolaci
(dlouhé gumové vodotěsné vložky AAS)

FP(G).../60 S NI Is pro velké zatížení

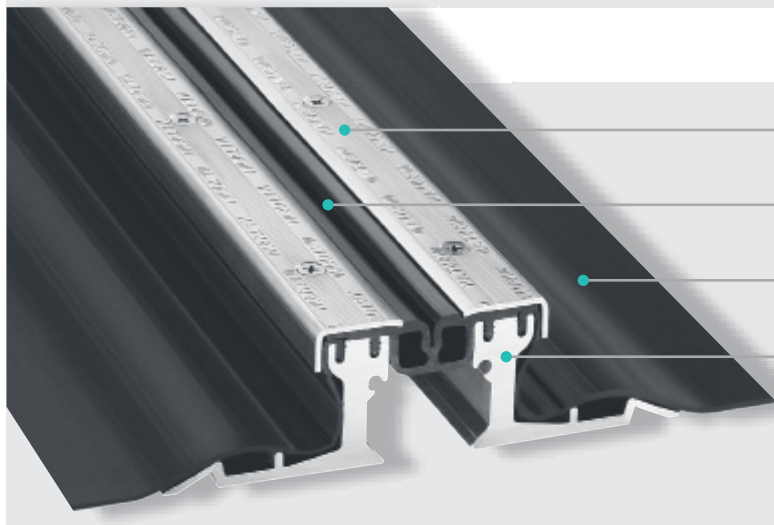

Krycí lišty z nerezové oceli se zdrsněným protismykovým povrchem
100% vodotěsné při max. tlaku

Centrální vložka na horním povrchu
Vizuální kontrola a výměna bez porušení povrchu

Dlouhé díly AAS se zdrsněným povrchem na obou stranách
Nejlepší možné spojení s izolací

Montážní konzole jsou vyrobeny z vysokopevnostního hliníku
Vysoká zatížení bez nebezpečí koroze

K dispozici jsou úřední atesty dokládající vodotěsnost
Hlavní vložka s dvojitou strukturou zajišťující vícevrstvou ochranu

Profil	Šířka spáry max. b_f max [mm]	Celkový pohyb Δb_f [mm]	Viditelná šířka profilu b_s [mm]	Celková šířka profilu b_t [mm]	Instalační výška h [mm]	Zatížení [kN]	Zatížení [kN]	Zatížení [kg/mm šířka kola]
FP 80/60 S NI Is	35	20 (\pm 10)	82	201	60	600	130	6,5
FPG 80/60 S NI Is	35	16 (\pm 8)	82	201	60	600	130	6,5
FP 90/60 S NI Is	50	40 (\pm 20)	95	214	60	600	130	–
FPG90/60 S Is	50	20 (\pm 10)	95	214	60	600	130	4,3
FP 110/60 S NI Is	65	60 (\pm 30)	111	230	60	600	130	–
FPG 110/60 S NI Is	65	40 (\pm 20)	111	230	60	600	130	–
FP 130/60 S NI Is	90	90 (\pm 45)	133	260	60	600	130	–
FP 15360 S NI Is	110	120 (\pm 60)	155	274	60	300	70	–

