

Profil pro vysokou zátěž ve spojení se spárou velké šířky a velkými pohyby

## FSV 280

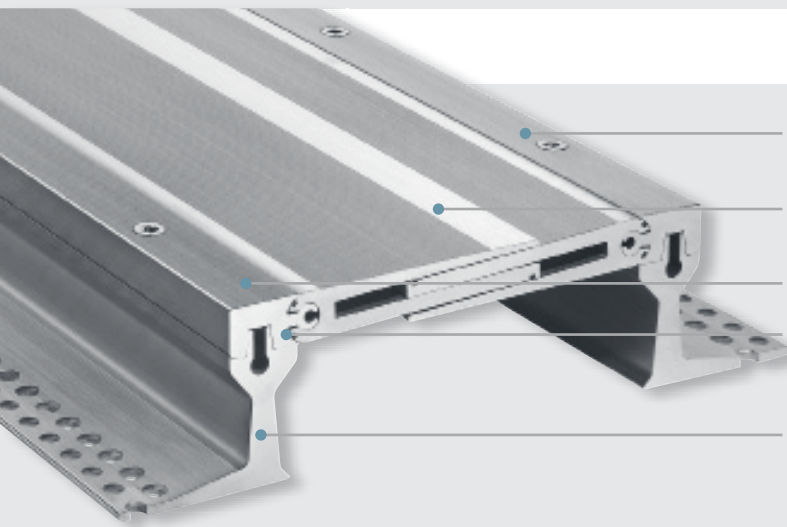

### Demontovatelné přemostění

Ize využít pro účely kontrol, vyměnitelné prostřední díly

Viditelný povrch neobsahuje žádné mezery  
zabraňuje hromadění nečistot

### Zdrsněný povrch



zajišťuje dobrou odolnost proti smyku

### Kloubový výsuvný systém

absorbuje pohyb ve třech směrech

### Masivní celokovový profil

odolný proti opotřebení, nevyžaduje žádnou údržbu, trvanlivý

Profil	Šířka spáry max. $b_f \text{ max}$ [mm]	Celkový pohyb $\Delta b_f$ [mm]	Viditelná šířka profilu $b_s$ [mm]	Celková šířka profilu $b_t$ [mm]	Instalační výška $h$ [mm]	Zatížení  [kN]	Zatížení  [kN]	Zatížení  [kg/mm šířka kola]
FSV 280/45	200	85 ( $\pm 42,5$ )	280	403	45	35	35	6,5
FSV 280/80	200	85 ( $\pm 42,5$ )	280	403	80	35	35	6,5
FSV 280/90*	200	85 ( $\pm 42,5$ )	280	403	90	35	35	6,5
FSV 280/130*	200	85 ( $\pm 42,5$ )	280	403	130	35	35	6,5
FSV 280/140*	200	85 ( $\pm 42,5$ )	280	403	140	35	35	6,5

\* K dispozici na vyžádání.

Materiál: hliník  
Výrobní délka: 3 m

